

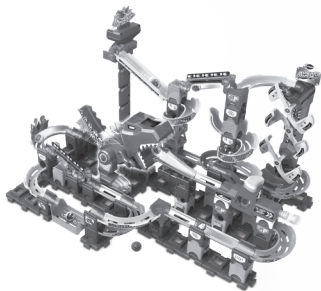

vtech[®]

Guide de démarrage rapide



Marble Rush^{®/MD} **T-Rex Dino** **Thrill Track Set^{™/MC}**

En réduisant la quantité de papier utilisée pour nos manuels, nous avons pour objectif de réduire notre impact sur l'environnement et ainsi, contribuer à sa préservation. La version complète du manuel est consultable et téléchargeable en ligne via le lien suivant :



Site VTech Canada

vtechkids.ca/fr/support/product_manuals

INTRODUCTION

C'est parti pour de nouveaux défis avec le **T-Rex Dino Thrill Track Set**^{TM/MC} de **VTech**^{®/MD} ! Assemblez le parcours et c'est parti pour des courses à l'infini ! Construisez des circuits mêlant cascades magnétiques et mouvement continu ! Relevez tous les défis de ce nouveau set et déifiez le T-Rex en famille !

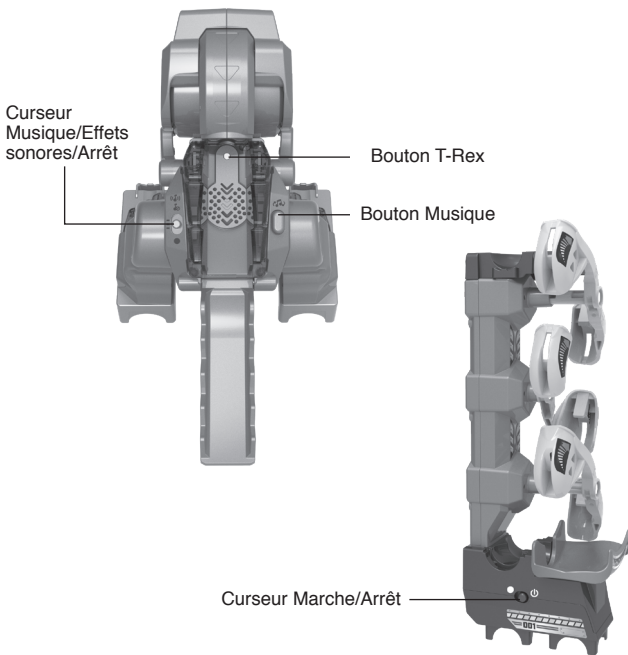

CONTENU DE LA BOÎTE

- Le **T-Rex Dino Thrill Track Set**^{TM/MC} de **VTech**^{®/MD}
- 109 pièces de construction
- 5 billes Magic Stunt (métalliques)
- 5 billes
- Un guide de démarrage rapide
- Un guide de construction en couleurs
- Une planche d'autocollants

ATTENTION :

Pour la sécurité de votre enfant, débarrassez-vous de tous les produits d'emballage tels que rubans adhésifs, feuilles de plastique, attaches, étiquettes, cordons et vis d'emballage. Ils ne font pas partie du jouet. Il est conseillé de sauvegarder ce guide de démarrage rapide car il comporte des informations importantes.

WARNING:

All packing materials such as tape, plastic sheets, packaging locks, removable tags, cable ties, cords and packaging screws are not part of this toy, and should be discarded for your child's safety.

NOTE: Please save this Quick Start Guide as it contains important information.

ATTENTION : ne viser ni les yeux ni le visage.

ATTENTION : ne pas utiliser d'autres projectiles que ceux fournis avec ce jouet.

WARNING: Do not aim at eyes or face.

WARNING: Do not discharge any object other than the projectile provided with this toy.

ATTENTION :

Ne convient pas aux enfants de moins de 36 mois. Petits éléments et petites balles.
Danger d'étouffement.

WARNING:

CHOKING HAZARD-Toy contains small parts and small balls.
Not for children under 3yrs.

ALIMENTATION

Installation des piles du T-Rex

1. Avant d'insérer les piles, s'assurer que le T-Rex est éteint.
2. Ouvrir le compartiment à piles situé au dos de la partie électronique à l'aide d'un tournevis.
3. Si des piles usagées sont présentes dans le jouet, retirer ces piles en tirant sur l'une des extrémités.
4. Insérer 2 piles AA (AM-3/LR6) en respectant le schéma qui se trouve dans le compartiment à piles. Pour de meilleures performances, il est recommandé d'utiliser des piles alcalines ou des piles rechargeables Ni-MH pleinement rechargées.
5. Refermer soigneusement le couvercle du compartiment et s'assurer que la vis est bien serrée.

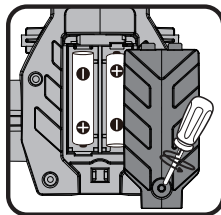

Installation des piles de l'ascenseur rotatif

1. Avant d'insérer les piles, s'assurer que l'ascenseur est éteint.
2. Ouvrir le compartiment à piles situé au dos de l'ascenseur rotatif à l'aide d'un tournevis.
3. Si des piles usagées sont présentes dans le jouet, retirer ces piles en tirant sur l'une des extrémités.
4. Insérer 3 piles AAA (AM-4/LR03) en respectant le schéma qui se trouve dans le compartiment à piles. Pour de meilleures performances, il est recommandé d'utiliser des piles alcalines ou des piles rechargeables Ni-MH pleinement rechargées.
5. Refermer soigneusement le couvercle du compartiment et s'assurer que la vis est bien serrée.

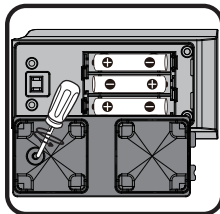

ATTENTION :

Les piles ou accumulateurs doivent être installés par un adulte.
Tenir les piles ou accumulateurs hors de portée des enfants.



WARNING:

Adult assembly required for battery installation.
Keep batteries out of reach of children.

IMPORTANT : INFORMATIONS CONCERNANT LES PILES

Les piles fournies avec le produit permettent de tester le jouet en magasin mais ne sont pas des piles longue durée.

- Mettre en place les piles ou les accumulateurs en respectant les polarités + et -.
- Ne pas mélanger des piles ou des accumulateurs neufs avec des usagés.
- Ne pas mélanger différents types de piles : alcalines, zinc-carbone et rechargeables.
- Seules des piles du type recommandé doivent être utilisées.
- Ne pas mettre les bornes d'une pile ou d'un accumulateur en court-circuit (en reliant directement le + et le -).
- Retirer les piles ou les accumulateurs en cas de non-utilisation prolongée.
- Enlever les piles ou les accumulateurs usagés du jouet.
- Ne les jeter ni au feu ni dans la nature.

PILES RECHARGEABLES :

- Enlever, lorsque c'est possible, les accumulateurs du jouet pour les recharger.
- Les accumulateurs ne doivent être chargés que sous la surveillance d'un adulte.
- Ne pas tenter de recharger des piles non rechargeables.

ASSEMBLAGE

Ce jouet doit être assemblé par un adulte. Pour la sécurité de votre enfant, ne pas le laisser jouer avec les éléments tant que ceux-ci ne sont pas totalement assemblés.

1. Aligner les pattes du T-Rex avec les encoches comme montré ci-dessous et les assembler. Vous entendrez les pièces s'emboîter lorsqu'elles seront correctement assemblées.

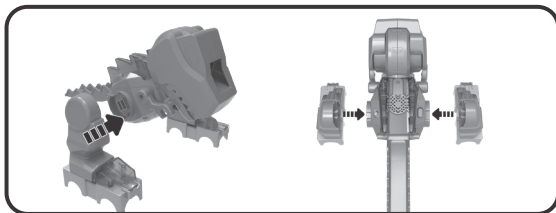

2. Aligner les deux extrémités de la tyrolienne magnétique avec les deux attaches et appuyer pour les assembler. Vous entendrez les pièces s'emboîter lorsqu'elles seront correctement assemblées.

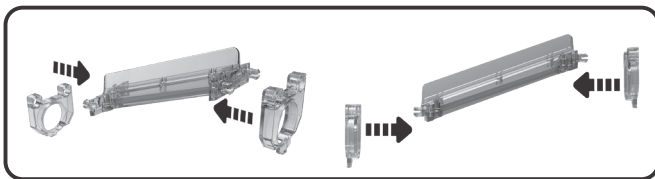

APPLICATION DES AUTOCOLLANTS

Coller soigneusement les autocollants sur le circuit comme indiqué ci-dessous :

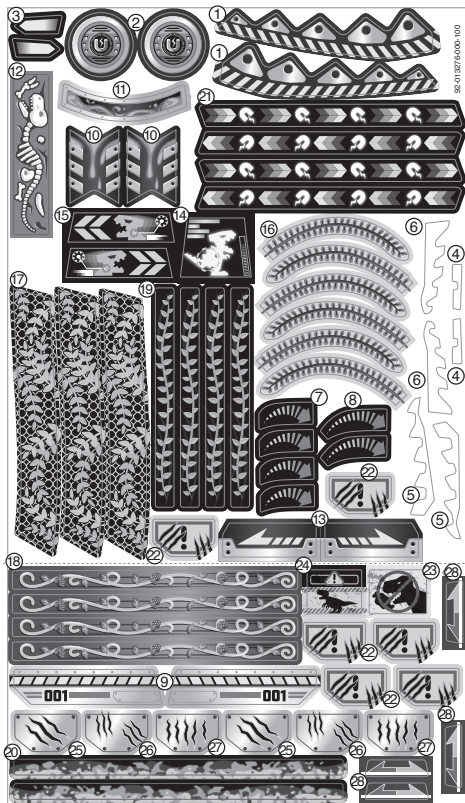

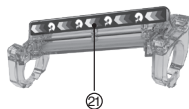
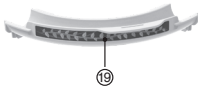
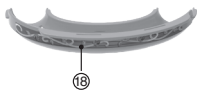
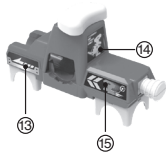
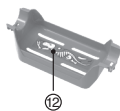
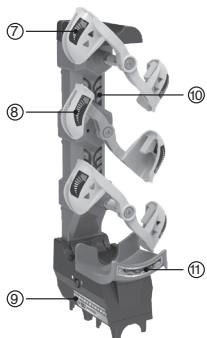
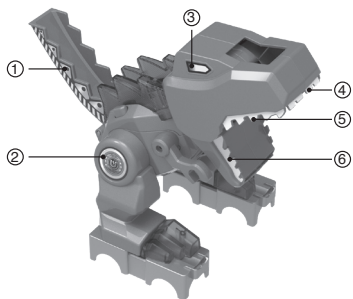

FONCTIONNALITÉS

1. Curseur Musique/Effets sonores/ Arrêt ● 🎵 (🎵)

Déplacer le curseur sur la position (🎵) pour lancer la musique et les effets sonores. Déplacer le curseur sur la position 🎵 pour n'entendre que les effets sonores. Pour éteindre le T-Rex, déplacer le curseur sur la position ●.

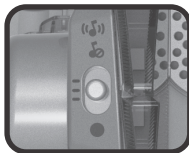

2. Bouton Musique 🎵

Appuyer sur ce bouton pour changer la musique.

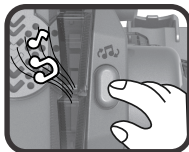

3. Bouton T-Rex

Appuyer sur ce bouton pour libérer les billes stockées dans le corps du T-Rex.

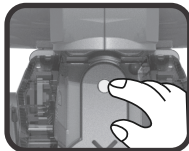

4. T-Rex et billes

Lorsque les billes Magic Stunt traversent la gueule du T-Rex, elles déclenchent le mécanisme et la mâchoire du dinosaure se referme et son corps se déploie et joue des effets sonores. Les billes roulent le long du dos du T-Rex. Lorsque des billes classiques sont envoyées dans la gueule du dinosaure, sa mâchoire ne s'actionne pas, le jouet ne déclenchera que des effets sonores et lumineux.

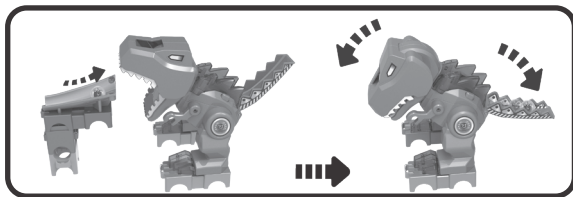

5. Arrêt automatique

Pour préserver la durée de vie des piles, le **T-Rex Dino Thrill Track Set™/M/C** s'éteint automatiquement après quelques minutes de non-utilisation. Pour rallumer le T-Rex, déplacer le **curseur Musique/Effets sonores/Arrêt** sur la position **Musique** ou **Effets sonores**. Le jouet s'éteindra également automatiquement si les piles sont usagées.

ENTRETIEN

1. Pour nettoyer le jouet, utiliser un linge légèrement humide. Ne pas utiliser de solvants ni de produits corrosifs.
2. Éviter toute exposition prolongée du jouet au soleil et à toute autre source de chaleur.
3. Retirer les piles lorsque le jouet n'est pas utilisé pendant une longue période.
4. Ce jouet est fabriqué avec des matériaux résistants. Néanmoins, lui éviter les chocs contre des surfaces dures et ne pas l'exposer à la moisissure et à l'eau.
5. Si le jouet ne fonctionne pas, remplacer toutes les piles par des piles neuves.

Besoin d'aide sur nos produits ?

Pour la France, la Belgique et la Suisse francophones :

www.vtech-jouets.com, rubrique Assistance.

Pour le Canada : www.vtechkids.ca/fr, rubrique Soutien.

Vous souhaitez consulter notre politique de garantie ?

Pour la France, la Belgique et la Suisse francophones :

www.vtech-jouets.com, rubrique Garantie.

Pour le Canada : www.vtechkids.ca/fr, rubrique Politiques.